

Инструкция по ремонту регулирующей заслонки BR 14t



Рис. 1 – Регулирующая заслонка BR 14t



Демонтаж и разборка данного изделия выполняется только квалифицированными специалистами, имеющими допуск на монтаж, пуск и эксплуатацию данного оборудования.

Под квалифицированным персоналом понимаются лица, способные на основе своего профессионального образования, своих знаний и опыта, а также владения соответствующими нормами и стандартами оценить работу, к которой они привлекаются, и распознать возможные риски.

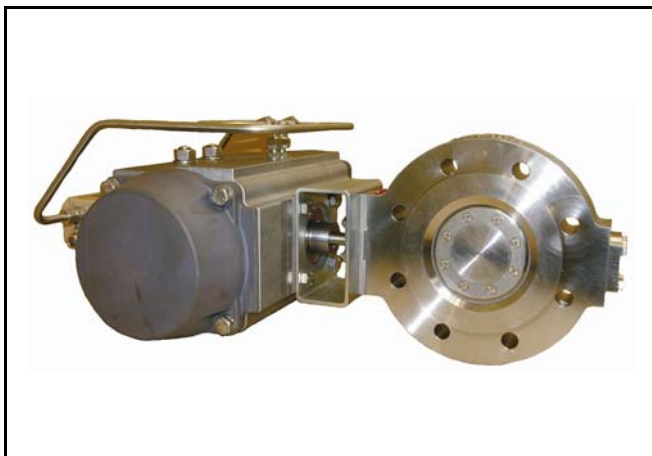
1. Конструкция, принцип действия и размеры

Информация о конструкции, принципе действия и размерах заслонки, а также все прочие детали и технические данные приведены в типовом листе < TB 14t_RU >.

2. Монтаж, пуск в эксплуатацию и обслуживание

Предписания по монтажу, пуску в эксплуатацию и обслуживанию приведены в **инструкциях по эксплуатации** < BA 14b-01_RU > для автоматизированных заслонок либо < BA 14b-02_RU > для заслонок с ручным управлением.

0. Введение

Данная инструкция предназначена для технической поддержки потребителя при монтаже и ремонте регулирующих заслонок серии 14t.

Мы оставляем за собой право на технические изменения, обусловленные дальнейшим усовершенствованием арматуры.

Текстовые и изобразительные данные не обязательно соответствуют объему поставки / возможному заказу запасных частей. Рисунки и графики приведены без масштаба.

Заявки потребителей на изготовление специальных конструкций, не соответствующие нашим действующим стандартам, не выполняются.

Передача инструкции третьим лицам допускается только с письменного согласия компании «Pfeiffer Chemie-Armaturenbau GmbH». Вся документация охраняется законом о защите авторских прав. Распространение, тиражирование (полностью или частично), реализация документации и передача ее содержания не разрешается.

Невыполнение данных условий влечет за собой штрафные санкции в форме возмещения ущерба. Мы оставляем за собой все права по защите промышленных прав.



Рис. 2 – Заслонка BR 14t в сечении => спецификация на стр. 2



Рис. 3 – Детальная схема заслонки BR 14t

Поз.	Наименование	Материал
1	Корпус заслонки	1.0619 / 1.4370
2	Вал заслонки	1.4542
3	Диск заслонки	1.4408
4	Посадочное кольцо	1.4571 / графит
5	Зажимное кольцо	1.4404
6	Цилиндрический штифт	1.4542
7	Шайба скольжения	1.4404
8	Головка вала заслонки	1.4542
9	Винт	A2-70
10	Призматическая шпонка	1.0531
11	Кольцо	уголь-графит
12	Винт	A2-70
13	Опорная втулка	1.4401 / с твердым хромированием
14	Промежуточная втулка	1.4301
15	Заглушка	1.4404
16	Гайка	A2-70
17	Упорная шайба	1.4404
18	Крышка	1.4404
19	Винт	A2-70
20	Обратная шайба	1.4404
21	Кольцо	уголь-графит
22	Сальник	PTFE
23	Штифтовой винт	A2-70

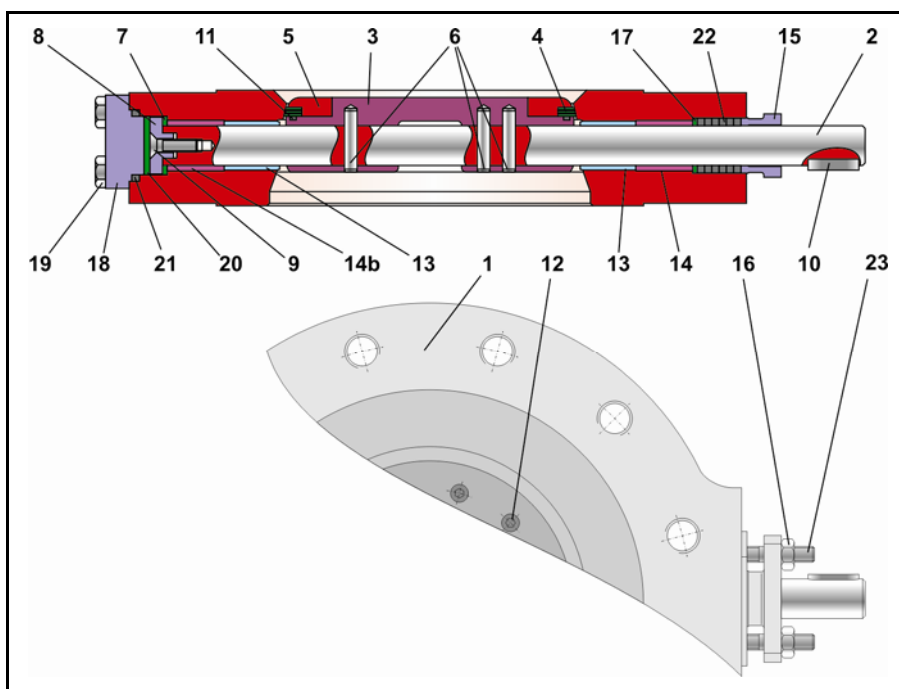
Таблица 1 - Спецификация

3. Сборка заслонки

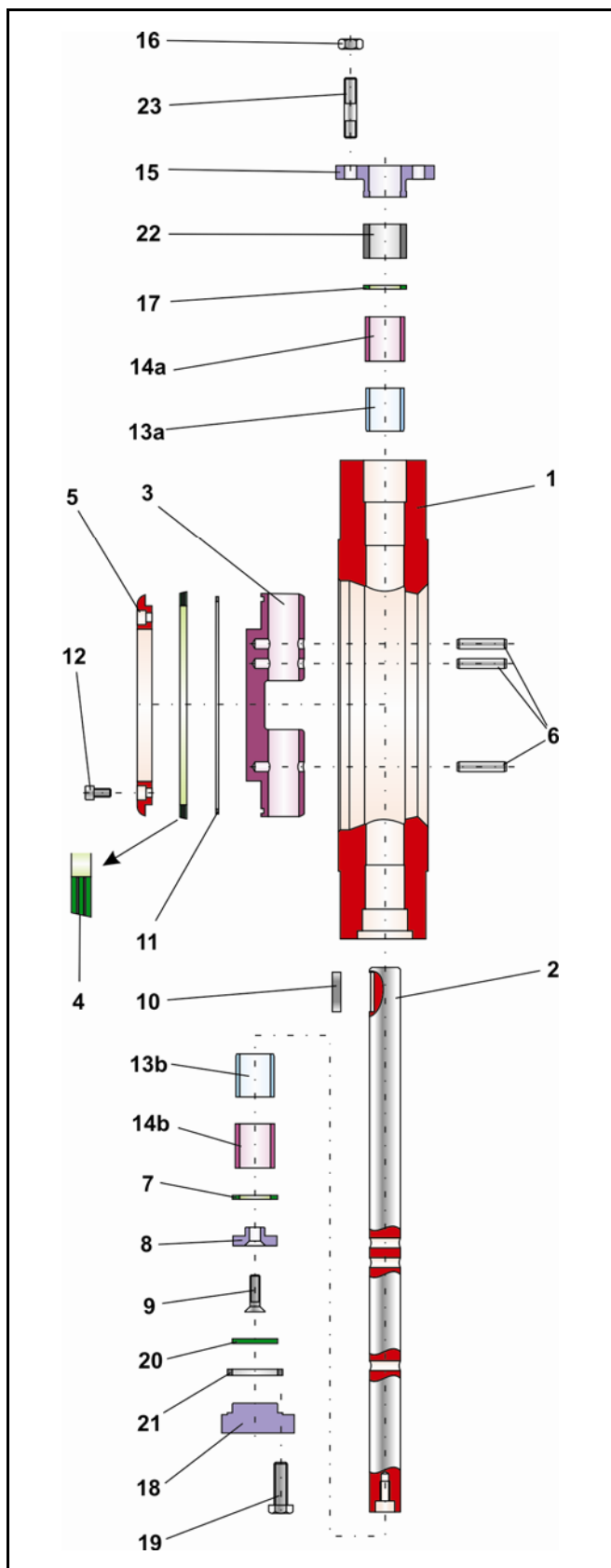
3.1 Подготовка к сборке

Перед сборкой заслонки следует подготовить все детали, т.е. тщательно почистить их и разложить на мягкой подкладке (например, резиновом коврике).



Следует учитывать, что пластмассовые детали, как правило, очень мягкие и чувствительные к механическому воздействию, поэтому нужно избегать их повреждения, особенно, поверхностей уплотнения.



Внимание: Для предотвращения эффекта холодной сварки винтов в корпусе заслонки производителем используется высокоэффективная смазочная паста (например, Gleitmo 805. Fa. Fuchs).

Для арматуры, работающей в кислородной среде, применение этого средства не допускается. Для арматуры, не содержащей масел, в особенности, при использовании в кислородной среде, необходимо выбирать соответствующие смазочные средства.



Важно: При сборке обязательно следует учитывать расположение и порядок установки деталей согласно детальной схеме (Рис. 3).

3.2 Предварительная сборка корпуса заслонки

Расположить корпус заслонки (1) на чистой ровной поверхности.

Завинтить штифтовые винты (23) в корпус заслонки (1).

Опорную втулку (13a) вставить со стороны заглушки с помощью соответствующего стержня в канал корпуса заслонки (1) до упора.

Затем установить промежуточную втулку (14a).

Опорную втулку (13b) вставить со стороны крышки с помощью соответствующего стержня до упора в отверстие вала корпуса заслонки (1).

Затем установить промежуточную втулку (14b).

3.3 Сборный элемент диска и вала заслонки

Диск заслонки (3) составляет с валом заслонки (2) сборный элемент, легко собираемый цилиндрическими штифтами (6). Этот сборный элемент можно разобрать перед сборкой.



Внимание:

Следите за тем, чтобы использовать эти элементы только вместе.

3.4 Сборка диска, вала и корпуса заслонки

Расположить диск заслонки (3) стороной уплотнения вниз на чистой ровной поверхности.

Осторожно накрыть корпусом заслонки (1) уплотнительной пластиной вверх диск заслонки так, чтобы диск безупречно лег внутрь корпуса.



Внимание: Нужно обязательно следить за тем, чтобы ни уплотнительная поверхность корпуса заслонки, ни диск заслонки не были повреждены.



Важно: Нужно следить, чтобы посадочные отверстия диска заслонки (3) располагались на одной оси с каналом диска заслонки (1). Также нужно следить за эксцентриковым положением диска заслонки.

Теперь можно вставить вал заслонки (2) через каналы корпуса (1) и посадочные отверстия диска заслонки (3).

Затем диск и вал заслонки скрепляются цилиндрическими штифтами (6).

3.5 Окончательная сборка заслонки

Установить шайбу скольжения (7) со стороны крышки на вал заслонки до уже установленной промежуточной втулки (14b).

Привинтить головку вала заслонки (8) винтом (9) к лицевой стороне вала заслонки.

Установить кольцо (21) на крышку (18).

Вставить обратную шайбу (20) в предусмотренное для этого углубление крышки (18).

Подготовленная таким образом крышка устанавливается в канал корпуса заслонки и юстируется винтами (19).

В заключение крышка закрепляется посредством равномерного равностороннего затягивания винтов.

Сдвинуть упорную шайбу (17) со стороны заглушки через свободный конец вала на соответствующее место в корпусе заслонки.

Через вал в отверстие корпуса заслонки петля за петлей надевается уплотнительная плетеная PTFE-манжета (22) и углубляется монтажной гильзой.



Важно: Нужно следить за тем, чтобы уплотнительные кольца устанавливались эксцентрично, чтобы деление уплотнительных колец не располагалось на одной оси.

Аккуратно вставить заглушку (15) через вал заслонки и штифтовые винты, юстировать гайками (16) и винтами. Затем выполнить равномерное равностороннее затягивание гаек.

3.6 Окончательная сборка диска заслонки

Перевернуть корпус заслонки на 180°, чтобы уплотнительная поверхность диска заслонки смотрела вверх.

Вложить кольцо (11) в паз собранного диска заслонки (3).



Внимание:

Обязательно следить за чистотой поверхностей.

Посадочное кольцо (4) укладывается на крепежное кольцо (5).



Внимание:

Расположение посадочного кольца (4) приведено на детальной схеме (рис. 3).

Таким образом подготовленное крепежное кольцо устанавливается на диск заслонки и юстируется винтами (12).



Внимание:

Следить за тем, чтобы не повредить уплотнительные поверхности.

В заключение крепежное кольцо закрепляется посредством равномерного равностороннего затягивания винтов. Вставить призматическую шпонку (10) в паз вала заслонки (2).

В завершение сборки диск заслонки осторожно приводится в положение «закрыто».

3.7 Пояснения к особенностям конструкции привода



Внимание: Тройные эксцентриковые заслонки всегда закрываются поворотом вправо!

При монтаже привода обязательно следует учитывать это направление вращения! На корпусе заслонки имеется табличка с предупреждением о соблюдении направления вращения заслонки.



Рис. 4 - Табличка с указанием направления вращения

На этом сборка заслонки завершается.

4. Неисправности и их устранение

Способы устранения возможных неисправностей приводятся в **инструкциях по эксплуатации** < BA 14b-01_RU > для автоматических заслонок или < BA 14b-02_RU > для заслонок с ручным приводом в разделе 7.

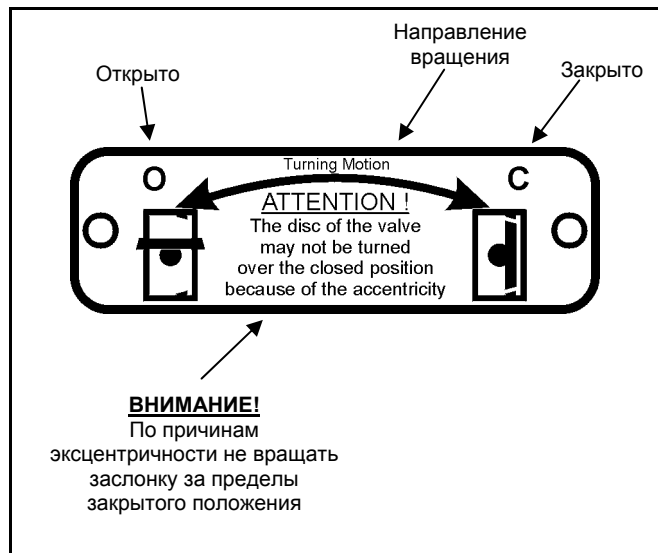
5. Ремонт заслонки

5.1 Замена набивки сальника

Если через вал заслонки возникает утечка, то это может свидетельствовать о дефекте сальниковой набивки (22). Рекомендуется проверить состояние уплотнительных колец. Для разборки набивки сальника действуйте в обратном порядке относительно последовательности сборки, приведенной в главе 3.

Уплотнительные кольца при этом, как и все синтетические материалы, проверяются на наличие повреждений. В сомнительных случаях детали подлежат замене.

5.2 Замена посадочного кольца

Если заслонка теряет плотность затвора, причиной тому может быть дефект посадочного кольца (4).

Рекомендуется проверить состояние посадочного кольца.

Для того чтобы вынуть посадочное кольцо, действуйте в обратном порядке относительно последовательности сборки, приведенной в главе 3.

Посадочное кольцо, как и все синтетические материалы, проверяется на наличие повреждений. В сомнительных случаях деталь подлежит замене.

5.3 Прочие ремонтные работы

В случае других значительных неисправностей рекомендуется направлять заслонку для ремонта на предприятие-изготовитель «Pfeiffer».

6. Вопросы изготовителю

(при возникновении вопросов следует указывать следующую информацию)

1. Комиссионный номер (нанесен на типовой табличке)
2. Тип, номер изделия, условный проход и конструкция заслонки
3. Давление и температура рабочей среды
4. Пропускная способность в м³/ч
5. Монтажная схема (при необходимости)

Наша команда всегда придет вам на помощь словом и делом!

Pfeiffer Chemie-Armaturenbau GmbH

Hooghe Weg 41 • 47906 Kempen
Telefon: 02152 / 2005-0 • Telefax: 02152 / 1580
E-Mail: vertrieb@pfeiffer-armaturen.com • Internet: www.pfeiffer-armaturen.com

С правом на изменения в технических требованиях и конструкции

PDF=1026