

Edelstahl - Kugelhahn BR 26 – ECO

Anwendung:

Dichtschließender Kugelhahn aus Edelstahl für aggressive Medien, insbesondere bei hohen Anforderungen in Chemieanlagen:

- Nennweiten DN 15 bis DN 100,
- Nenndruck PN 16 bis PN 40
- Temperaturen -10°C bis 200°C.

Der Kugelhahn BR 26-ECO ist auch nach ANSI 150 und 300 lbs lieferbar. Einzelheiten auf Anfrage.

Das Stellgerät besteht aus einem Edelstahl Kugelhahn und einem pneumatischen Schwenkantrieb oder einem Handhebel.

Die im Baukastensystem ausgeführten Geräte weisen folgende besonderen Eigenschaften auf:

- „auf - zu“ - Betrieb mit besonders geringen Leckdurchfluss „blasendichte Ausführung“
- austauschbare Durchgangsdichtung in PTFE-verstärkt
- Schaltwellenabdichtung durch eine tellerfedervorgespannte Dachmanschettenpackung
- ausblassichere Schaltwelle
- Baulänge Reihe 1 und Reihe 27 nach EN 558
- Anbauflansch für Antriebe nach DIN ISO 5211

Ausführungen:

Kugelhahn BR26-ECO wahlweise in folgenden Ausführungen:

- handbetätigter Kugelhahn mittels Handhebel
- automatisierter Kugelhahn mit pneumatischem Schwenkantrieb, wahlweise mit oder ohne Federrückstellung (Einzelheiten siehe jeweiliges Datenblatt).

Sonderausführungen:

- Fire-Safe Ausführung mit Prüfzeugnis nach British Standards B.S. 6755 Part 2
- Heizmantel, Edelstahl mit div. Adaptionen



Bild 1 - Kugelhahn BR 26-ECO mit AT-Schwenkantrieb BR 31a

Bild 2 - Kugelhahn BR 26-ECO mit Handhebel

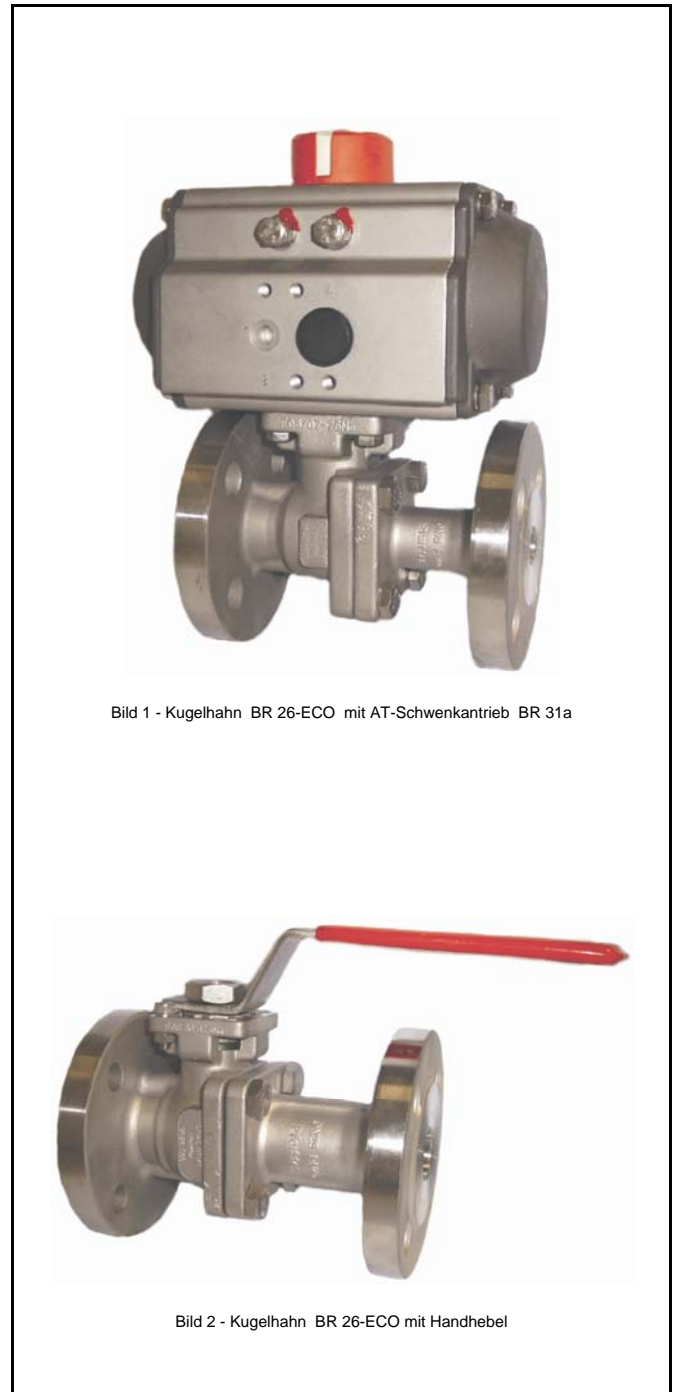
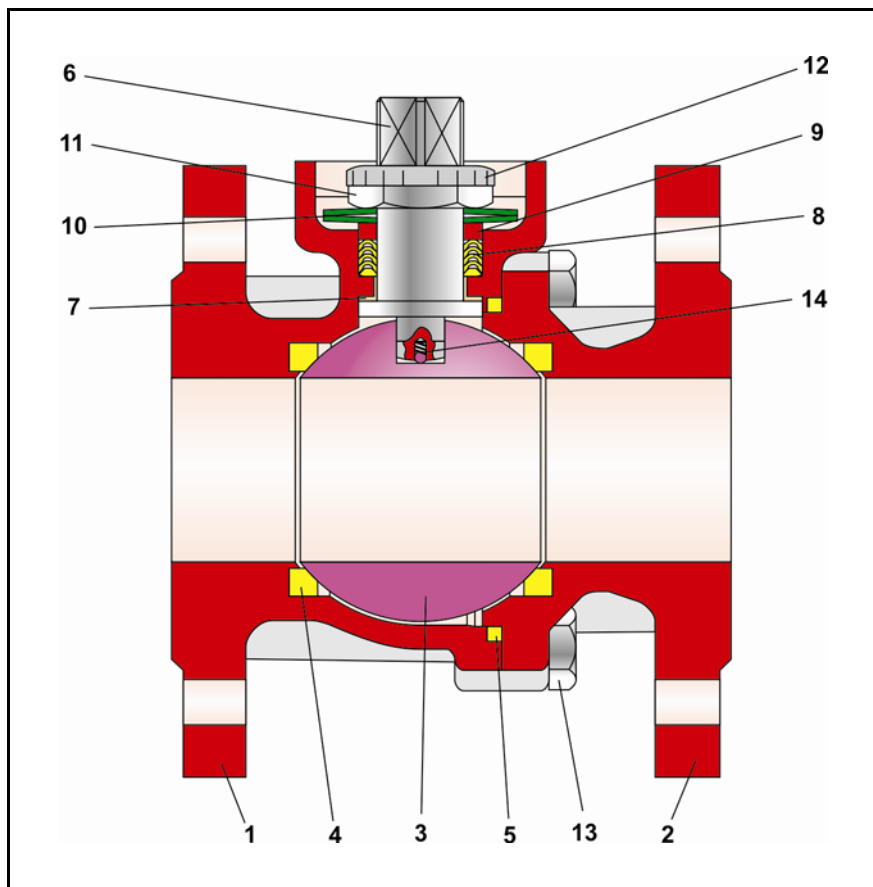

Funktions- und Wirkungsweise:

Die Kugelhähne der Baureihe 26-ECO können bidirektional bei vollem Durchgang durchströmt werden.

Die Kugel (3) mit ihrem zylindrischen Durchlass ist um die Schaltwelle drehbar gelagert.

Der Drehwinkel der Kugel beeinflusst den Durchfluss über die zwischen Gehäuse (1) und Kugelkanal freigegebenen Fläche.

Die nach außen geführte Schaltwelle ist mit einem Handhebel ausgerüstet.

Optional kann ein pneumatischer Stellantrieb adaptiert werden.

Die Abdichtung der Kugel (3) erfolgt über austauschbare Dichtringe (4).

Die Schaltwelle ist durch eine PTFE-Dachmanschettenpackung (8) abgedichtet.

Die Vorspannung übernehmen Tellerfedern (10) die oberhalb der Packung angeordnet sind.

Pos.	Bezeichnung	Pos.	Bezeichnung
1	Grundgehäuse	8	Dachmanschettenpackung
2	Gehäuse	9	Druckring
3	Kugel	10	Tellerfedersatz
4	Dichteinheit	11	Mutter
5	Gehäuseabdichtung	12	Sicherungsblech
6	Schaltwelle	13	Schraube
7	Lagerbuchse	14	Antistatik-Kugel

Tabelle 1 - Stückliste



Hinweis: Beim Kugelhahn ist vor der Verwendung in Ex-Bereichen die Einsetzbarkeit gemäß ATEX 94/9/EG an Hand der Betriebsanleitung <BA 26a> zu beachten!



Sicherheitsstellung: Je nach Anbau des pneumatischen Schwenkantriebs hat der Kugelhahn zwei Sicherheitsstellungen, die bei Druckentlastung sowie bei Ausfall der Hilfsenergie wirksam werden:

Zusatzausstattungen und Anbauteile:

Für die Stellgeräte ist folgendes Zubehör wahlweise einzeln oder in Kombinationen erhältlich:

- Schaltwellenverlängerung (100mm, Standard)
- Pneumatische und elektrische Schwenkantriebe
- Endschalter
- Magnetventile
- Filter - Reduzierstationen

andere Anbauten nach Spezifikation auf Anfrage möglich.

• Kugelhahn mit Antrieb " Feder schließt ":

Bei Ausfall der Hilfsenergie wird der Kugelhahn geschlossen. Das Öffnen des Kugelhahns erfolgt bei steigendem Stelldruck gegen die Kraft der Federn.

• Kugelhahn mit Antrieb " Feder öffnet ":

Bei Ausfall der Hilfsenergie wird der Kugelhahn geöffnet. Das Schließen des Kugelhahns erfolgt bei steigendem Stelldruck gegen die Kraft der Federn.

Tellerfedervorgespannte Schaltwellenabdichtung:



Bild 4 - tellerfedervorgespannte Dachmanschettenpackung

Druck - Temperatur - Diagramm:

Der Einsatzbereich wird durch das Druck-Temperatur-Diagramm bestimmt. Prozessdaten und Medium können die Werte des Diagramms beeinflussen.

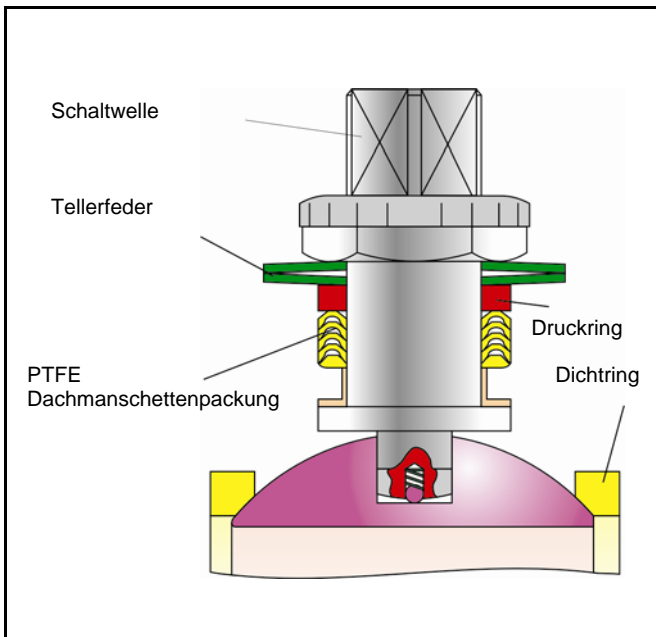

Bild 5 - Druck-Temperatur-Diagramm

Allgemeine technische Daten:

Nennweite	DN 15 bis DN 100
Nenndruck	PN 16 bis PN 40
Temperaturbereich	siehe Druck - Temperatur - Diagramm
Kugelabdichtung	PTFE verstärkt
Leckrate	Leckrate A nach DIN EN 12266-1, Prüfung P12 (Leckrate 1 BO nach DIN 3230 Teil 3)
Flansche	nach DIN EN 1092-1 (DIN 2632 / 2633)
Stopfbuchspackung	tellerfedervorgespannte PTFE - Dachmanschettenpackung

Tabelle 2 - technische Daten

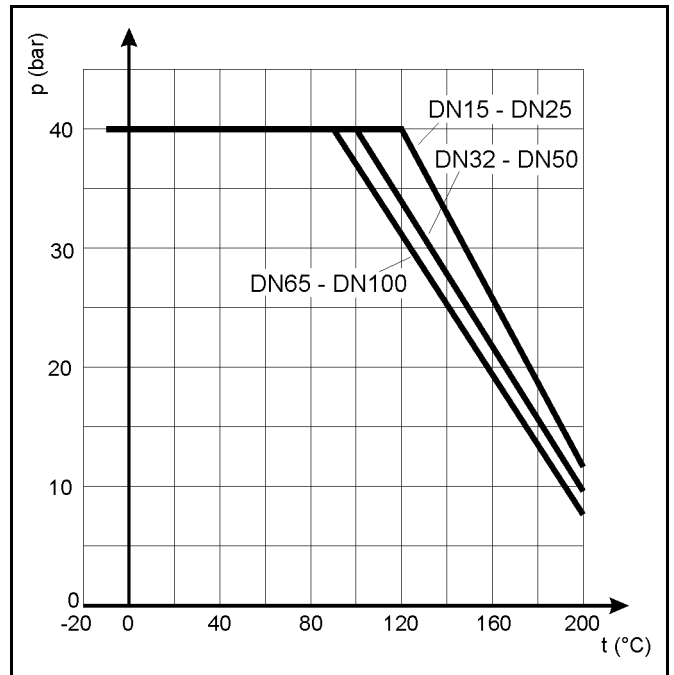
Drehmomente und Losbrechmomente:

DN	Differenzdruck Δp in bar	Mdmax. in bar	Losbrechmoment Mdl in Nm					
			0	3	6	10	16	40
15	45	45	4	4	4	6	8	12
20	45	45	6	6	6	8	9	16
25	93	93	10	10	10	11	12	28
32	93	93	13	13	14	17	21	42
40	166	166	17	17	19	23	28	54
50	166	166	24	24	26	30	38	80
65	166	166	35	35	39	45	55	140
80	232	232	50	50	58	68	80	195
100	232	232	70	80	96	109	122	225

Tabelle 4 - Drehmomente

Werkstoffe:

Grundgehäuse	1.4408
Gehäuse	1.4408
Kugel	1.4401 / 1.4408
Schaltwelle	1.4401
Dichtringe	PTFE verstärkt
Stopfbuchspackung	PTFE - V-Ring-Packung mit Tellerfedern aus 1.4310
untere Lagerbuchse	PTFE verstärkt
Gehäuseabdichtung	PTFE

Tabelle 3 - Werkstoffe

Die angegebenen Losbrechmomente sind Durchschnittswerte, die bei den entsprechenden Differenzdrücken mit Luft von 20°C gemessen wurden. Betriebstemperatur, Medium sowie längere Einsatzdauer können Losbrech- und Drehmoment verändern.

Abmessungen:



Bild 5 - Maßbild

DN	15	20	25	32	40	50	65	80	100	
FTF	Reihe 1	130	150	160	180	200	230	290	310	350
	Reihe 27	115	120	125	130	140	150	170	180	190
A	Reihe 1	63.5	81.5	87	107	119	142	192	201.2	235.5
	Reihe 27	48.5	51.5	52	57	59	62	72	71.2	75.5
H	50	53.5	58.5	71	76	83.5	95	113	131	
M	14	14	18	18	22	22	22	26	26	
VKT	11	11	14	14	17	17	17	22	22	
ZKT	11	11	14	14	17	17	17	19	19	
H1	VKT	11	11	14	14	17	17	17	22	22
	ZKT	12	12	15.5	15.5	18.5	18.5	18.5	20.5	20.5
DIN ISO Anschluss	F05	F05	F05	F05	F07	F07	F07	F10	F10	
H2	92	95.5	100.5	113	122.5	130	141.5	194.5	212.5	
L	180	180	180	180	300	300	300	400	400	

Tabelle 5 - Maße in mm

Auswahl und Auslegung des Kugelhahns:

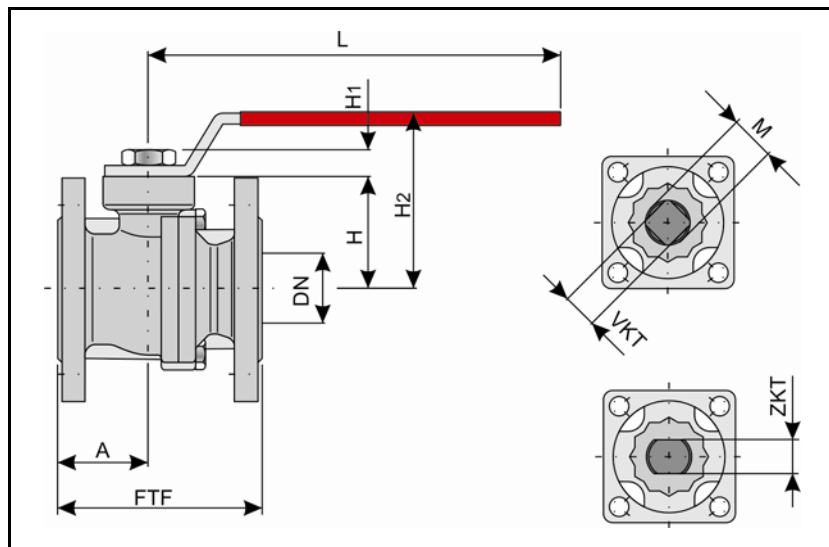
1. Festlegung der erforderlichen Nennweite
2. Auswahl der Armatur unter Beachtung der Tabelle 2, Tabelle 3 und dem Druck-Temperatur-Diagramm
3. Auswahl des Stellantriebes mit Hilfe der Tabelle 4
4. Auswahl der Zusatzausstattungen

Bestelltext:

Edelstahl-Kugelhahn Typ: BR 26 - ECO,
 DN / PN ,
 evtl. Sonderausführung

Stellantrieb Fabrikat:
 Stelldruck: bar,
 Sicherheitsstellung:

Grenzsignalgeber Fabrikat:
 Magnetventil Fabrikat:

Sonstiges:



Hinweis: Auftragsbezogene Details und von dieser techn. Beschreibung abweichende Ausführungen sind bei Bedarf der entsprechenden Auftragsbestätigung zu entnehmen.

Für Ihre speziellen Anforderungen steht Ihnen unser Team gerne mit Rat und Tat zur Seite.

Pfeiffer Chemie-Armaturenbau GmbH

Hooghe Weg 41 • 47906 Kempen
 Telefon: 02152 / 2005-0 • Telefax: 02152 / 1580
 E-Mail: vertrieb@pfeiffer-armaturen.com • Internet: www.pfeiffer-armaturen.com

Änderungen der Anforderungen und Ausführungen sind vorbehalten

PDF=527