

Edelstahl - Kugelhahn BR 26d - Typ C

Anwendung:

Dichtschließender Kugelhahn aus Edelstahl für aggressive Medien, insbesondere bei hohen Anforderungen in Chemieanlagen:

- Nennweiten DN 15 bis DN 200,
- Nenndruck PN 16 / PN 40
- Temperaturen -10°C bis 200°C.

Der Kugelhahn BR 26d -Typ C ist auch nach ANSI 150 und 300 lbs lieferbar. Einzelheiten auf Anfrage.

Das Stellgerät besteht aus einem Edelstahl Kugelhahn und einem pneumatischen Schwenkantrieb oder einem Handhebel.

Die im Baukastensystem ausgeführten Geräte weisen folgende besonderen Eigenschaften auf:

- „auf-zu“ - Betrieb mit besonders geringen Leckdurchfluss „blasendichte Ausführung“,
- austauschbare Durchgangsdichtungen in PTFE-verstärkt
- Schaltwellenabdichtung durch eine tellerfedervorgespannte Dachmanschettenpackung
- ausblässichere Schaltwelle
- Baulänge Reihe 1 und Reihe 27 nach EN 558
- Anbauflansch für Antriebe nach DIN ISO 5211

Ausführungen:

Kugelhahn **BR 26d - Typ C** wahlweise in folgenden Ausführungen:

- Handbetätigter Kugelhahn mittels Handhebel
- Kugelhahn mit pneumatischem Schwenkantrieb, wahlweise mit oder ohne Federrückstellung (Einzelheiten siehe jeweiliges Datenblatt).

Zusatzausstattungen und Anbauteile:

Für die Stellgeräte ist folgendes Zubehör wahlweise einzeln oder in Kombinationen erhältlich:

- Schaltwellenverlängerung (100mm, Standard),
 - Pneumatische oder elektrische Schwenkantriebe,
 - Endschalter,
 - Magnetventile,
 - Filter - Reduzierstationen,
- andere Anbauten nach Spezifikation auf Anfrage möglich.



Bild 1 - Kugelhahn BR 26d - Typ C mit Schwenkantrieb BR 31a



Bild 2 - Kugelhahn BR 26d - Typ C mit Handhebel

Kugelhahn BR 26d - Typ C



Bild 3 - Schnittzeichnung des Kugelhahns BR 26d - Typ C

Pos.	Bezeichnung	Pos.	Bezeichnung
1	Grundgehäuse	13	Handhebel
2	Seitengehäuse	14	Mutter
3	Schraube	15	Schaltwelle
4	Dichteinheit	16	Überzug
5	Kugel	17	Endanschlag
6	Druckscheibe	18	Ring
7	Gehäuseabdichtung	19	Schraube
8	Dachmanschettenpackung	20	Mutter
9	Druckring	21	Scheibe
10	Tellerfeder	22	Scheibe
11	Mutter	23	Kappe
12	Sicherungsblech	24	Schraube

Tabelle 1 - Stückliste

Funktions- und Wirkungsweise:

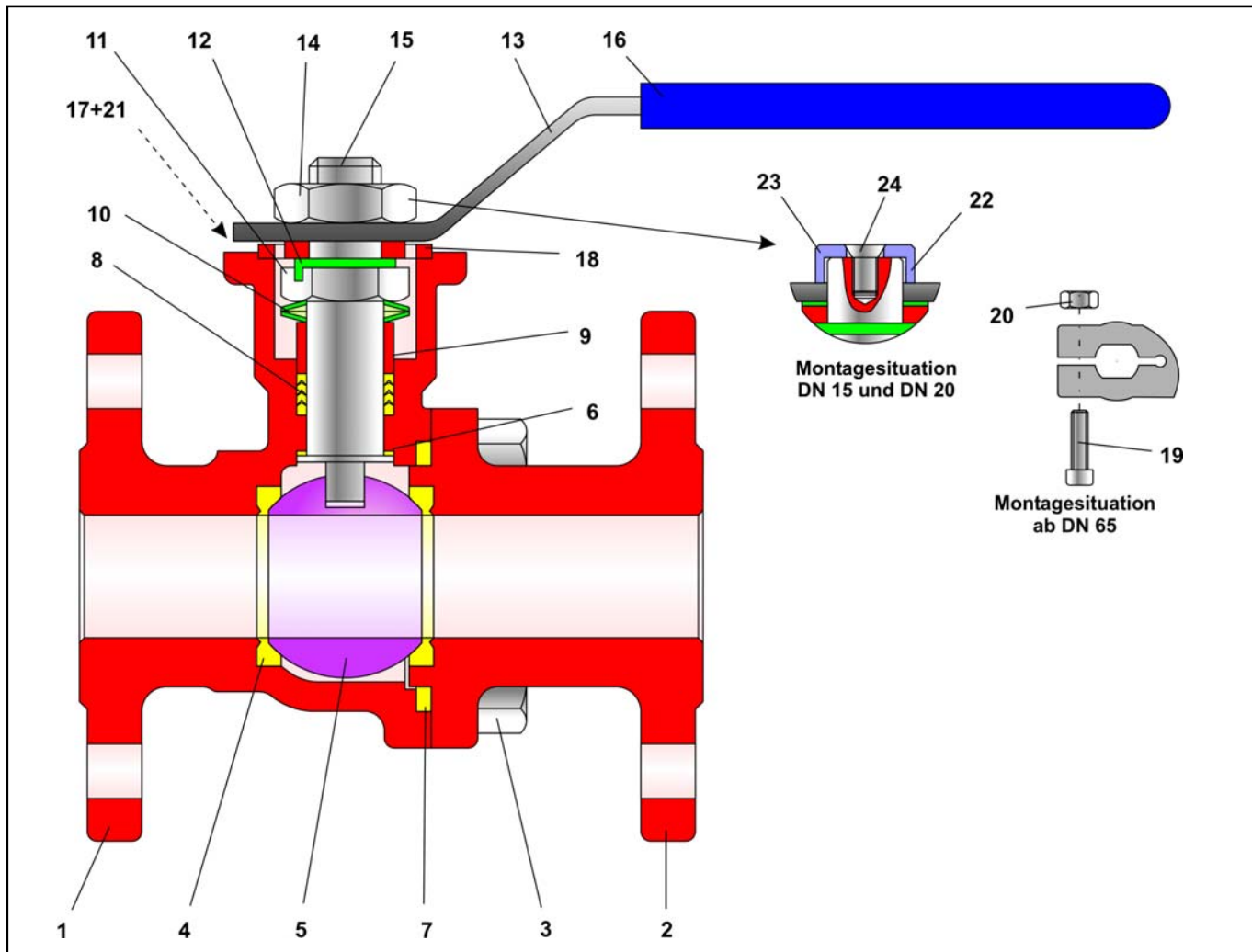
Die Kugelhähne der Baureihe 26d - Typ C können bidirektional bei vollem Durchgang durchströmt werden. Die Kugel (5) mit ihrem zylindrischen Durchlass ist um die Schaltwelle (15) drehbar gelagert. Der Drehwinkel der Kugel beeinflusst den Durchfluss über die zwischen Gehäuse (1) und Kugelkanal freigegebene Fläche. Die Abdichtung der Kugel (5) erfolgt über austauschbare Dichtringe (4).

Die nach außen geführte Schaltwelle ist mit einem Handhebel ausgerüstet. Optional kann ein pneumatischer oder elektrischer Stellantrieb adaptiert werden. Die Schaltwelle ist durch eine PTFE-Dachmanschettenpackung (8) abgedichtet. Die Vorspannung übernehmen Tellerfedern (10) die oberhalb der Packung angeordnet sind.



Hinweis: Beim Kugelhahn ist vor der Verwendung in Ex-Bereichen die Einsetzbarkeit gemäß ATEX 94/9/EG an Hand der Betriebsanleitung <BA 26a> zu beachten!



Sicherheitsstellung: Je nach Anbau des pneumatischen Schwenkantriebs hat der Kugelhahn zwei Sicherheitsstellungen, die bei Druckentlastung sowie bei Ausfall der Hilfsenergie wirksam werden:

- **Kugelhahn mit Antrieb "Feder schließt":**
Bei Ausfall der Hilfsenergie wird der Kugelhahn geschlossen. Das Öffnen des Kugelhahns erfolgt bei steigendem Stelldruck gegen die Kraft der Federn.
- **Kugelhahn mit Antrieb "Feder öffnet":**
Bei Ausfall der Hilfsenergie wird der Kugelhahn geöffnet. Das Schließen des Kugelhahns erfolgt bei steigendem Stelldruck gegen die Kraft der Federn.

Tellerfedervorgespannte Schaltwellenabdichtung:



Bild 4 - tellerfedervorgespannte Dachmanschettenpackung

Druck - Temperatur - Diagramm:

Der Einsatzbereich wird durch das Druck-Temperatur-Diagramm bestimmt. Prozessdaten und Medium können die Werte des Diagramms beeinflussen.

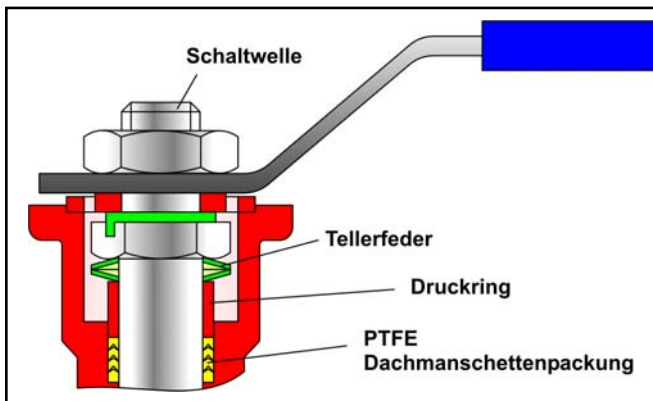

Bild 5 - Druck-Temperatur-Diagramm für PN 40

Allgemeine technische Daten:

Nennweite	DN 15 bis DN 200
Nenndruck	PN 16 / PN 40
Temperaturbereich	siehe Druck - Temperatur - Diagramm
Kugelabdichtung	PTFE verstärkt
Leckrate	Leckrate A nach DIN EN 12266-1, Prüfung P12 (Leckrate 1 BO nach DIN 3230 Teil 3)
Flansche	nach DIN EN 1092-1 (DIN 2632 / 2633)
Stopfbuchspackung	tellerfedervorgespannte PTFE - Dachmanschettenpackung

Tabelle 2 - technische Daten

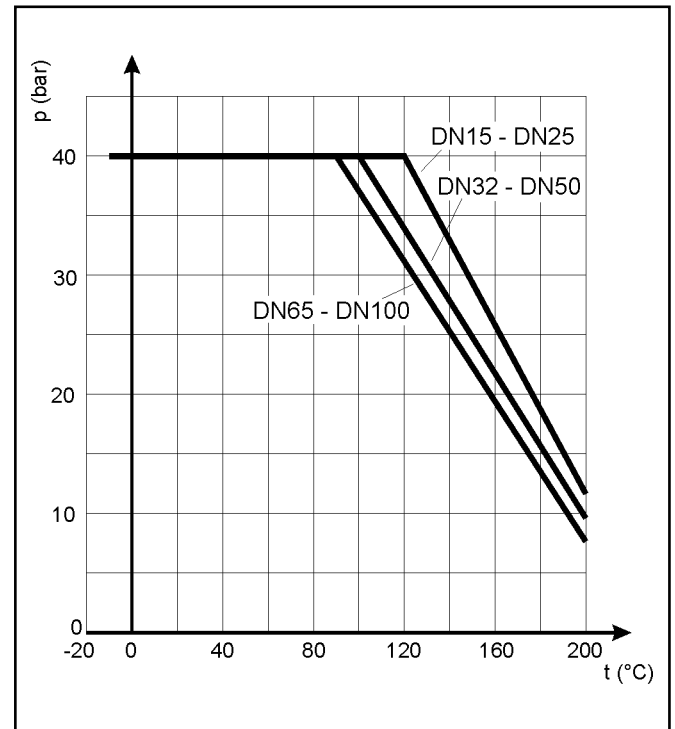
Werkstoffe:

Grundgehäuse	1.4408
Seitengehäuse	1.4408
Kugel	1.4408
Schaltwelle	1.4401
Dichtringe	PTFE verstärkt
Stopfbuchspackung	PTFE - V-Ring-Packung mit Tellerfedern aus 1.4310
untere Lagerbuchse	PTFE verstärkt
Gehäuseabdichtung	PTFE

Tabelle 3 - Werkstoffe

Drehmomente und Losbrechmomente:

DN	Differenzdruck Δp in bar	0	3	6	10	16	40	
								Losbrechmoment M_{dl} in Nm
15	Md _{max.} (20°C) in Nm	37	4	4	4	6	8	12
20	37	6	6	6	8	9	16	
25	76	10	10	10	11	12	28	
32	76	13	13	14	17	21	42	
40	179	17	17	19	23	28	54	
50	179	24	24	26	30	38	80	
65	261	35	35	39	45	55	140	
80	261	50	50	58	68	80	195	
100	261	70	80	96	109	122	225	
125	auf Rückfrage							
150								
200								

Tabelle 4 - Drehmomente

Die angegebenen Losbrechmomente sind Durchschnittswerte, die bei den entsprechenden Differenzdrücken mit Luft von 20°C gemessen wurden. Betriebstemperatur, Medium sowie längere Einsatzdauer können Losbrech- und Drehmoment verändern.

Abmessungen:



Bild 6 - Maßbild

DN	15	20	25	32	40	50	65	80	100	125	150	200	
FTF	Reihe 1	130	150	160	180	200	230	290	310	350	400	480	600
	Reihe 27	115	120	125	130	140	150	170	180	190	325	350	400
H	87.5	92	98.7	101	123	129	160.5	170.5	215.5	auf Rückfrage			
H1	46	50.5	57.7	60	80	86	101	111	131				
H2	9.3	9.6	12.5	12.6	13.1	14.8	18	18	18				
H3	3.5	3.5	3	3	3	3	3	3	3				
L	118	118	150	150	188	188	350	350	345				
Øa	30	30	35	35	55	55	55	55	70				
Øb	26.5	26.5	30	30	33	34.5	50	50	52				
SW	8	8	9.5	9.5	12	12	15	15	15				
DIN ISO Anschluss	F04	F04	F05	F05	F07	F07	F07	F07	F10				

Tabelle 5 - Maße in mm

Auswahl und Auslegung des Kugelhahns:

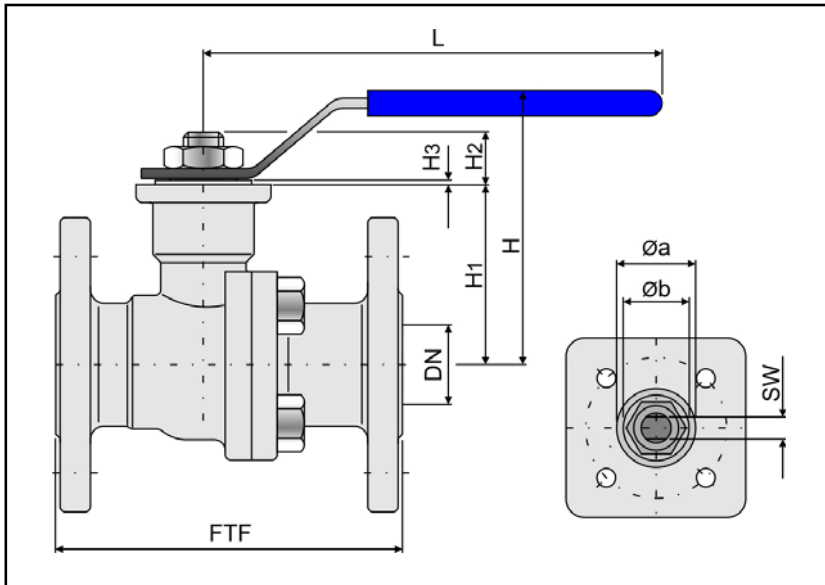
1. Festlegung der erforderlichen Nennweite.
2. Auswahl der Armatur unter Beachtung der Tabelle 2, Tabelle 3 und dem Druck-Temperatur-Diagramm.
3. Auswahl des Stellantriebes mit Hilfe der Tabelle 4.
4. Auswahl der Zusatzausstattungen

Bestelltext:

Edelstahl-Kugelhahn Typ: BR 26d - Typ C
DN / PN

Stellantrieb Fabrikat:
Stelldruck: bar,
Sicherheitsstellung:

Grenzsignalgeber Fabrikat:
Magnetventil Fabrikat:

Sonstiges:



Hinweis: Auftragsbezogene Details und von dieser techn. Beschreibung abweichende Ausführungen sind bei Bedarf der entsprechenden Auftragsbestätigung zu entnehmen.

Für Ihre speziellen Anforderungen steht Ihnen unser Team gerne mit Rat und Tat zur Seite.

Pfeiffer Chemie-Armaturenbau GmbH

Hooghe Weg 41 • 47906 Kempen

Telefon: 0 21 52 / 20 05 - 0 • Telefax: 0 21 52 / 15 80

E-Mail: vertrieb@pfeiffer-armaturen.com • Internet: www.pfeiffer-armaturen.com

Änderungen der Anforderungen und Ausführungen sind vorbehalten